

A1 COREX

Niepalne płyty gipsowe

TDS KARTA TECHNICZNA

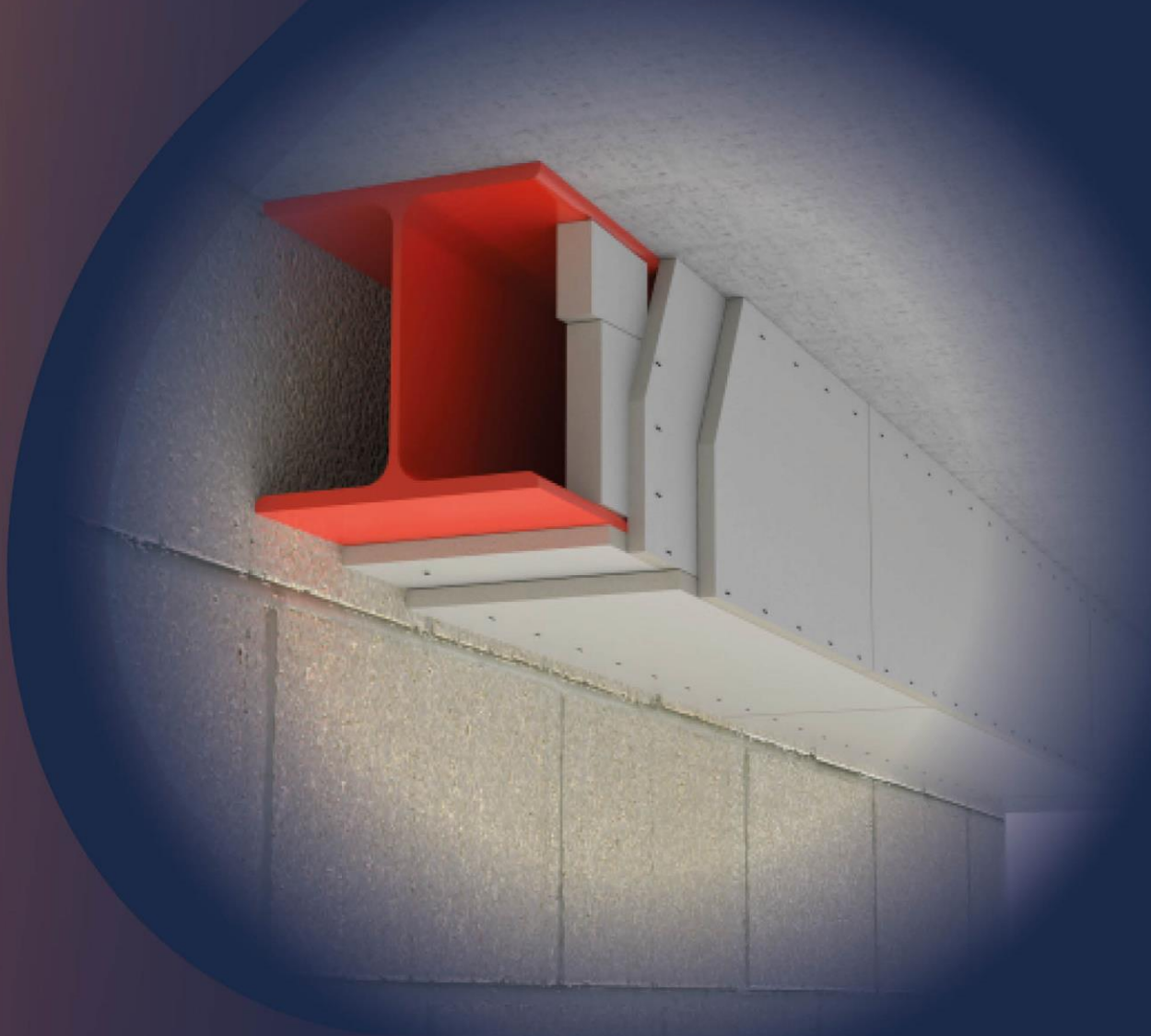

Bierna Ochrona Przeciwpożarowa

EPD[®]

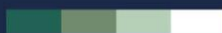

Low Carbon Emission

CE



www.alfaseal.pl

OPIS PRODUKTU

Ogniochronna niepalna płyta gipsowo-kartonowa **A1 COREX** posiada wzmacniony rdzeń obustronnie obłożony matami z włókna szklanego. Taka konstrukcja płyty gwarantuje jest wysoką wytrzymałość konstrukcyjną i ogniową przy niewielkiej grubości płyty.

ZASTOSOWANIE

Płyty **A1 COREX** znajdują zastosowanie jako ochrona przeciwpożarowa elementów stalowych, obudowa pionów instalacyjnych, zabudowa w postaci ścian działowych i sufitów podwieszanych. Obudowa stalowych słupów i belek nie wymaga dodatkowej podkonstrukcji. Są stabilne wymiarowo, odporne na skurcz. Neutralne dla środowiska i oddychające.

DOSTĘPNOŚĆ

Produkt	Typ wymiary [mm]	Forma dostawcza	Ilość na palecie [szt.]	Numer artykułu
A1 COREX	12,5 x 1200 x 2000	paleta	40	5812200120
	15,0 x 1200 x 2000		32	5815200120
	20,0 x 1200 x 2000		24	5820200120
	25,0 x 1200 x 2000		20	5825200120

DANE TECHNICZNE

Grubość płyty		12,5	15,0	20,0	25,0
Masa [kg/m ²]		11,5	13,5	17,6	21,9
Ilość na palecie [m ²]		96	76,8	57,6	48
Wytrzymałość na zginanie	Pion	≥ 725 N	≥ 870 N	≥ 1160 N	≥ 1450 N
	Poziom	≥ 300 N	≥ 360 N	≥ 450 N	≥ 600 N
Możliwość cięcia		Tak			
Kolor		Biały			
Reakcja na ogień		Klasa A1			
Trwałość		Z ₂			
Przewodność cieplna		λ = 0,25 W/(m·K)			

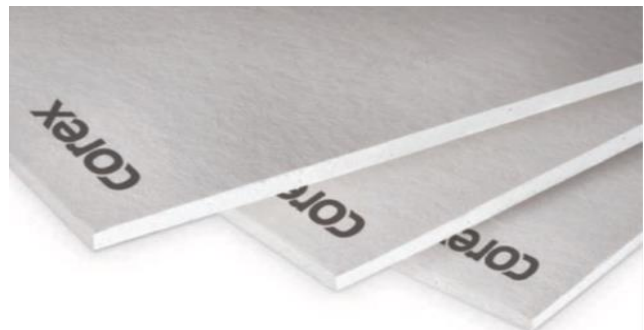

ZGODNOŚĆ

Europejska Ocena Techniczna:

ETA 18/0050

Deklaracja właściwości użytkowych:

2018-DOP-01/A1

Certyfikat stałości właściwości użytkowych:

1020-CPR-010040265

EPD[®]



TRANSPORT I PRZECHOWYWANIE

Transportuj i przechowuj w suchym i chłodnym miejscu. Chroń przed wilgocią. Płyty dostarczane są na paletach.

MONTAŻ

Ognioodporna ochrona konstrukcji stalowej

1. Oczyszczyć powierzchnię elementu stalowego z kurzu i brudu.
2. Dobierz odpowiednią grubość płyty **A1 COREX**. Okładzinę należy wykonać z pojedynczej lub podwójnej płyty. Sprawdź wymiary zabezpieczanego elementu stalowego.
3. Dotnij płytę na odpowiedni wymiar – uwzględniając w wymiarze liniowym 2 x grubość płyty. Do przycinania płyt należy używać narzędzi mechanicznych. Wyłącznie płyty o grubości do 15 mm mogą być przycinane nożem. Krawędzie cięcia powinny być równe.
4. Płyty **A1 COREX** mogą być mocowane na ryglach klinowych. Szerokość rygli klinowych nie powinna być mniejsza niż 120 mm. Wymiary rygli wg tabeli poniżej.

Grubość A1 COREX [mm]	Grubość klina [mm]	Długość zszywek [mm]	Odległość zszywek w osi [mm]
12.5	20	30	≤100
15	20	40	
20	20	40	
25	25	50	

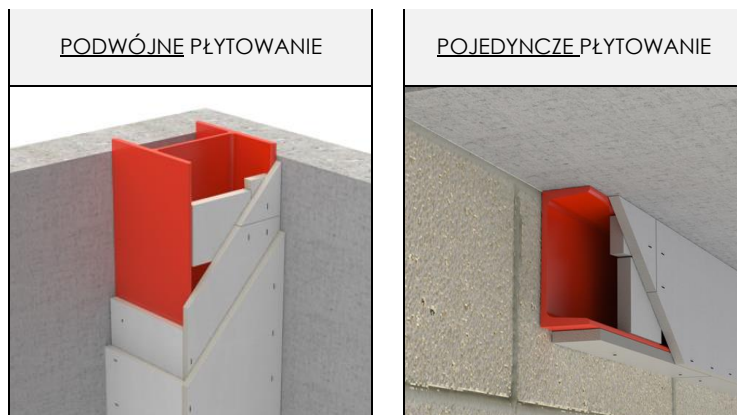

Pozycjonowanie rygli klinowych

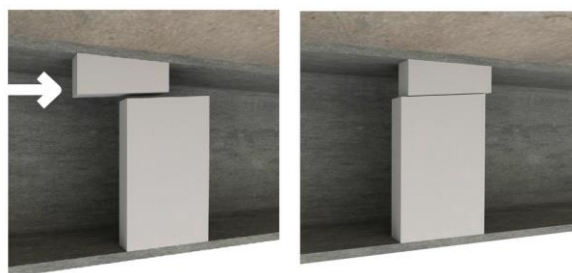

Klin o odpowiedniej grubości należy przyciąć pod kątem około 5° i umieścić go pomiędzy rygłem klinowym a profilem stalowym zgodnie z rysunkiem. Górna część rygla (klin) jest uderzany młotkiem zgodnie z kierunkiem strzałki i dopasowuje się do wysokości profilu. Rozstaw między osiami rygli ≤ 1200 mm. Odległość krawędzi rygla od końca profilu stalowego ~50 mm.



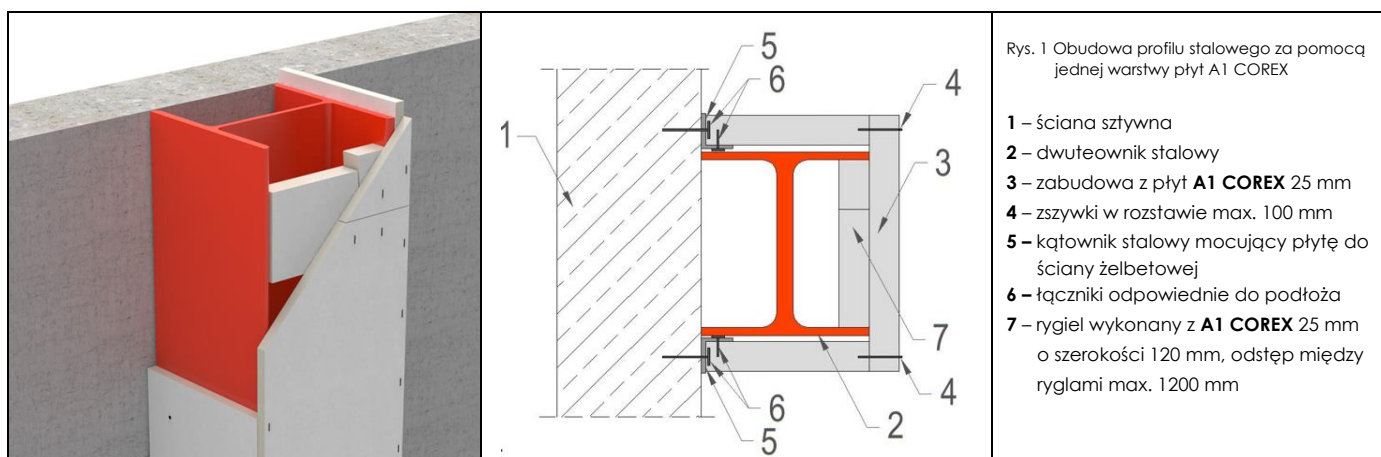





SZCZEGÓŁY ROZWIĄZAŃ I KLASYFIKACJA OGNIOWA

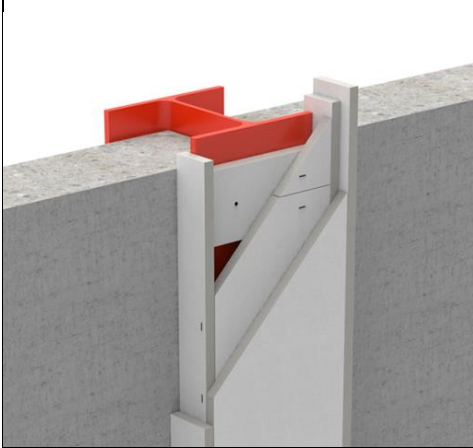

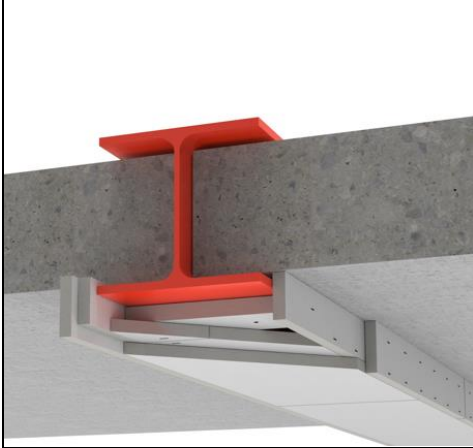
A1 COREX

Niepalne płyty gipsowe

TDS KARTA TECHNICZNA

Przykład obudowy profilu stalowego za pomocą jednej warstwy płyt A1 COREX	Przykład obudowy profilu stalowego za pomocą jednej warstwy płyt A1 COREX	Przykład obudowy profilu stalowego za pomocą jednej warstwy płyt A1 COREX z dodatkową wełną
		
Belka stalowa w stropie obudowana dwoma warstwami płyt A1 COREX	Profil stalowy w stropie obudowany jedną warstwą płyt A1 COREX	Przykład obudowy profilu stalowego za pomocą jednej warstwy płyt A1 COREX
		
Przykład obudowy słupa stalowego za pomocą dwóch warstw płyt A1 COREX	Przykład obudowy słupa stalowego za pomocą jednej warstwy płyt A1 COREX	Przykład obudowy belki / nadproża stalowego za pomocą płyt A1 COREX
		

SYSTEMY OGNIOPHONNE | MATERIAŁY OGNIOPHONNE

A1 COREX

Niepalne płyty gipsowe

TDS KARTA TECHNICZNA

Przykład obudowy belki stalowej typu HEB

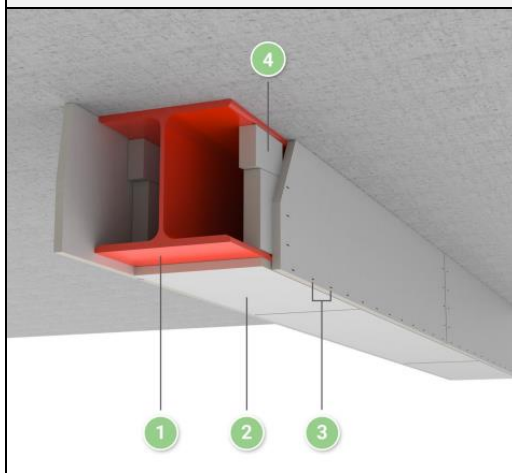

- 1 – profil stalowy typu HEB 140
- 2 – płyta **A1 COREX**, grubość w zależności od klasy odporności ogniowej
- 3 – odległość między gwoździami do mocowania bezpośredniego ≤ 100 mm (odległość mocowania od brzegu ≤ 50 mm)
- 4 – rygiel wykonany z płyty **A1 COREX**, rozstaw między osiami rygli ≤ 1200 mm, szerokość rygla ≤ 120 mm

Odporność ogniowa	Grubość osłony
EI 60	1 x 12,5 mm
EI 90	1 x 20 mm
EI 120	1 x 25 mm

Przykład obudowy belki stalowej typu HEB w stropie

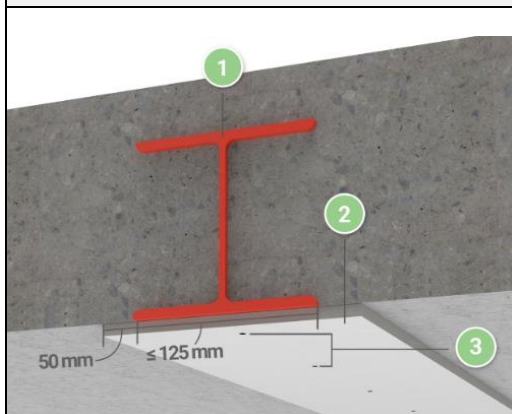

- 1 – profil stalowy typu HEB 140
- 2 – płyta **A1 COREX**, grubość w zależności od klasy odporności ogniowej
- 3 – odległość między gwoździami do mocowania bezpośredniego ≤ 300 mm (odległość na brzegu ≤ 50 mm)

Odporność ogniowa	Grubość osłony
EI 60	1 x 12,5 mm
EI 90	1 x 12,5 mm
EI 120	1 x 15 mm

Przykład obudowy słupa stalowego typu HEB

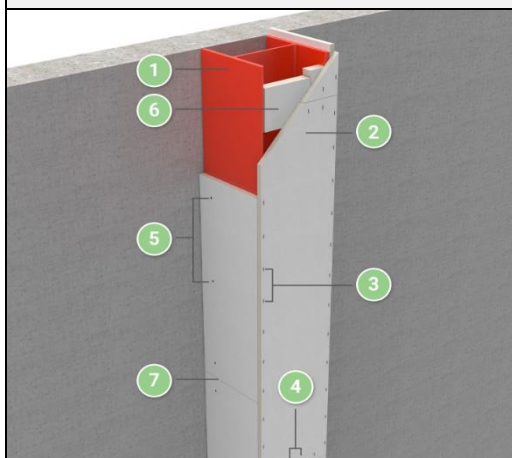

- 1 – profil stalowy typu HEB 140
- 2 – okładzina z płyt **A1 COREX**, grubość w zależności od klasy odporności ogniowej
- 3 – odległość między gwoździami do mocowania bezpośredniego ≤ 100 mm (odległość mocowania od brzegu ≤ 50 mm)
- 4 – odległość między gwoździami do mocowania bezpośredniego
- 5 – odległość między gwoździami do mocowania bezpośredniego ≤ 300 mm (odległość na brzegu ≤ 50 mm)
- 6 – rygiel wykonany z płyty **A1 COREX**, rozstaw między osiami rygli ≤ 1200 mm, szerokość rygla ≤ 120 mm
- 7 – przesunięcie między płytami minimum 300 mm

Odporność ogniowa	Grubość osłony
EI 60	1 x 12,5 mm
EI 90	1 x 20 mm
EI 120	1 x 25 mm

A1 COREX

Niepalne płyty gipsowe

TDS KARTA TECHNICZNA

Ściany działowe / Zabudowa szachtów

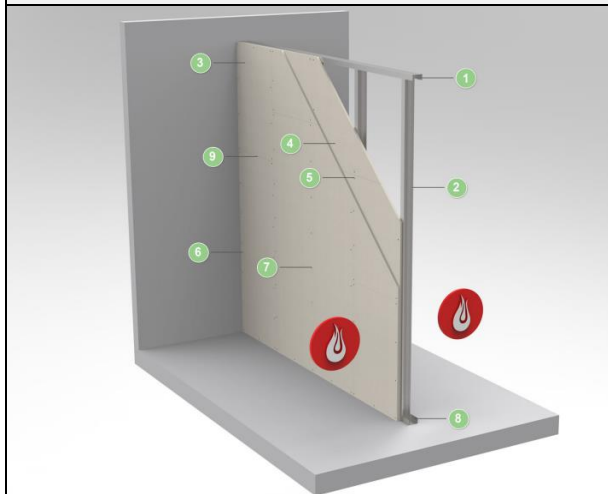

- 1 – metalowy profil U, zamontowany za pomocą metalowych łączników w rozstawie 600 mm
- 2 – metalowy profil C, pomiędzy metalowymi profilami U, w rozstawie 600 mm
- 3 – płyta **A1 COREX**, grubość w zależności od klasy odporności ogniowej
- 4 – płyta **A1 COREX**, miejsce styku płyt przesunięte o 300 mm w stosunku do pierwszej warstwy
- 5 – wkręty 3,5 x 45 mm, w rozstawie 400 mm
- 6 – metalowy profil C, montowany do ściany konstrukcyjnej za pomocą elementów mocujących, w rozstawie 600 mm
- 7 – wkręty, 3,5 x 70 mm, od środka do środka 300 mm
- 8 – metalowy profil U, zamontowany za pomocą metalowych łączników w rozstawie 600 mm
- 9 – miejsce łączenia płyt należy wykończyć taśmą z włókna szklanego i wypełniaczem

Odporność ogniowa	Grubość ostony
EI 60	2 x 15 mm
EI 90	2 x 20 mm
EI 120	2 x 25 mm

Sufity podwieszane

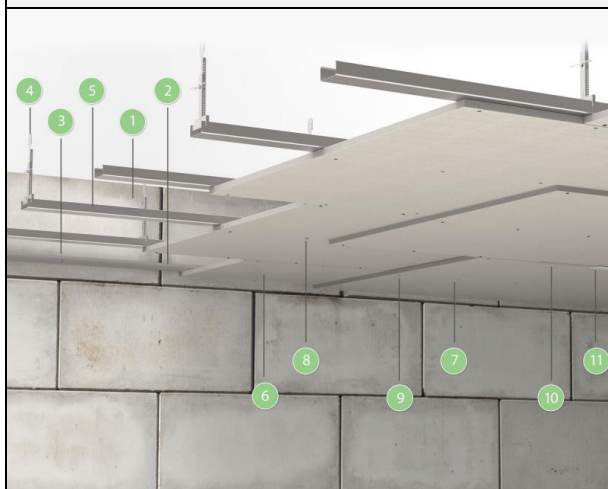

- 1 – ściana masywna
- 2 – profil sufitowy U
- 3 – stalowy łącznik do mocowania profilu U
- 4 – zawieszka sufitowa
- 5 – profil sufitowy CD
- 6 – pierwsza warstwa płyta **A1 COREX**, grubość w zależności od klasy EI
- 7 – druga warstwa płyta **A1 COREX**
- 8 – mocowanie 1. warstwy **A1 COREX**: wkręty do płyt kartonowo-gipsowych
- 9 – mocowanie 2. warstwy **A1 COREX**: wkręty do płyt kartonowo-gipsowych
- 10 – łączenia wykonać za pomocą taśmy spoinowej z włókna szklanego (tradycyjna taśma używana powszechnie do łączenia płyt GK)
- 11 – zastosować wypełniacz szczelin (tradycyjny wypełniacz do łączenia płyt GK)

Odporność ogniowa	Grubość ostony
EI 60	2 x 15 mm
EI 90	2 x 25 mm
EI 120	2 x 25 mm

Zabudowa stropów drewnianych

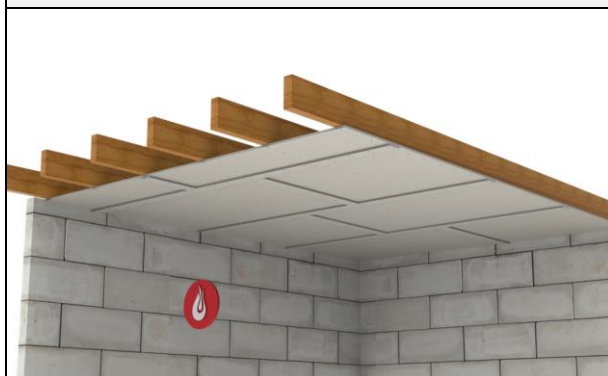

- płyta **A1 COREX** 1 x 15 mm
- łączenia ostionięte pasami 75 mm z płyt **A1 COREX** 15 mm
- mocowanie wkrętami 3,5 x 45 mm w odstępach 200 mm

Odporność ogniowa	Grubość ostony
EI 30	1 x 15 mm